

WalkingPad

מדריך למשתמש

הליכון מתקפל K12

TRK12F

אנא קרא מדריך זה בעיון לפני השימוש הראשון במכשיר ושמרו אותו לעיון נוסף



תוכן עניינים

3	הוראות בטיחות.....
4	נתוני המכשיר.....
6	הכרת המכשיר.....
10	התקנה.....
12	הפעלה.....
16	תרגילי חימום.....
17	הוראות בטיחות לשימוש בהליכון.....
20	טיפול ותחזוקה.....
21	סימן מסחרי והערות משפטיות.....
21	החלפה ופינוי.....
23	אזהרות.....
24	הוראות בטיחות לשימוש בסוללה.....
30	פרטי המוצר.....

לתשומת ליבכם, מכשיר זה מיועד לשימוש ביתי.

⚠ סכנה. כדי למנוע סכנת התחשמלות:

הקפידו תמיד לנתק את המכשיר משקע החשמל בסיום השימוש בו ולפני התחלת ניקוי.

⚠ אזהרה. כדי להפחית את הסיכון לשריפה, התחשמלות או לכוויות ופציעה של אנשים:

- 1) אין להשאיר מכשיר ללא השגחה כשהוא מחובר לחשמל. נתקו את כבל החשמל משקע החשמל כאשר המכשיר אינו בשימוש, ולפני הוספה או הסרה של אביזרים/חלקים.
- 2) יש צורך בהשגחה קבועה כאשר מכשיר זה נמצא בשימוש או בקרבה של ילדים, נכים או אנשים עם מוגבלות.
- 3) השתמשו במכשיר זה רק לצורך המיועד לו כמתואר במדריך זה. אין להשתמש בתוספות אשר אינן מומלצות על ידי היצרן.
- 4) לעולם אל תפעילו מכשיר זה כאשר כבל החשמל שלו פגום, כאשר הוא אינו פועל כהלכה, לאחר נפילה או נזק, או כאשר המכשיר נפל לתוך מים. העבירו את המכשיר למרכז שירות לצורך בדיקה ותיקון.
- 5) אין לשאת מכשיר זה בכבל החשמל או להשתמש בכבל כידית.
- 6) הרחיקו את כבל החשמל ממשטחים מחוממים.
- 7) לעולם אל תפילו או תכניסו חפץ זר כלשהו לתוך פתח כלשהו במכשיר.
- 8) אין להשתמש במכשיר מחוץ לבית.
- 9) אין להפעיל את המכשיר במקום בו נעשה שימוש במוצרי אירוסול (תרסיס) או במקום בו ניתן חמצן.
- 10) כדי לנתק, סובבו את כל הפקדים למצב כבוי, ולאחר מכן שלפו את תקע החשמל מהשקע.

נתוני המכשיר

תודה שבחרת במכשיר 2 IN 1 TREADMILL, שייקרא להלן הליכון. מכשיר בעל עיצוב כללי גאוני, פשוט וחדשני, באמצעותו תוכלו ליהנות מחיים איכותיים בפעילות ספורט בריא בבית.

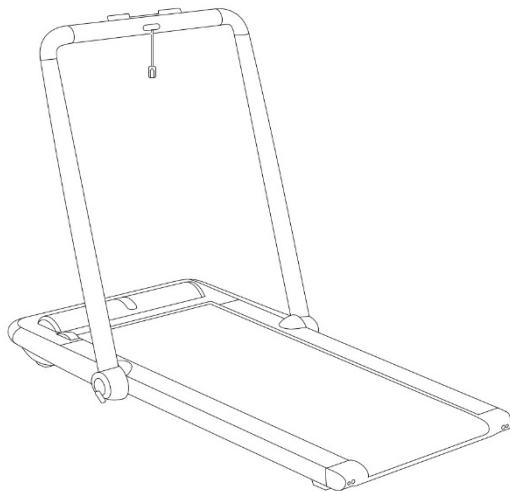

מאפיין	נתונים
מידות במצב פתוח	1480 X 792 X 1060 מ"מ
מידות במצב מקופל	1530 X 732 X 139 מ"מ
משטח הליכה	1210 X 480 מ"מ
משקל (נטו)	34.5 ק"ג
משקל משתמש מקסימלי	120 ק"ג
תחום גיל	14-60 שנים
גובה משתמש	לא מוגבל
מהירות מינימלית	0.8 קמ"ש
מהירות מקסימלית	12 קמ"ש
הספק	746 וואט
תדירות	50/60 הרץ
מתח חשמלי	220-240 וולט ז"ח
מצבי ספורט	ריצה / הליכה

תכולה

אנא בדקו כי באריזת המכשיר נמצאים הפריטים הבאים וכי הם במצב שלם ותקין. אם משהו חסר או פגום, אנא צרו קשר עם המוכר.

הליכון

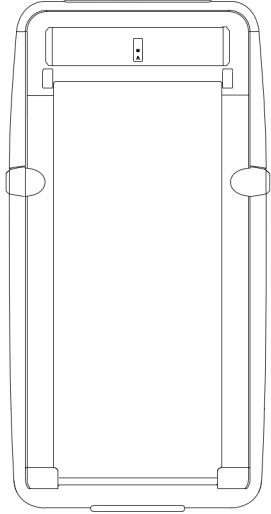

אביזרים



שלט רחוק



מפתח



מפתח בטיחות



כבל חשמל



הוראות שימוש



ברגים



שמן סיליקון

1. צד קדמי

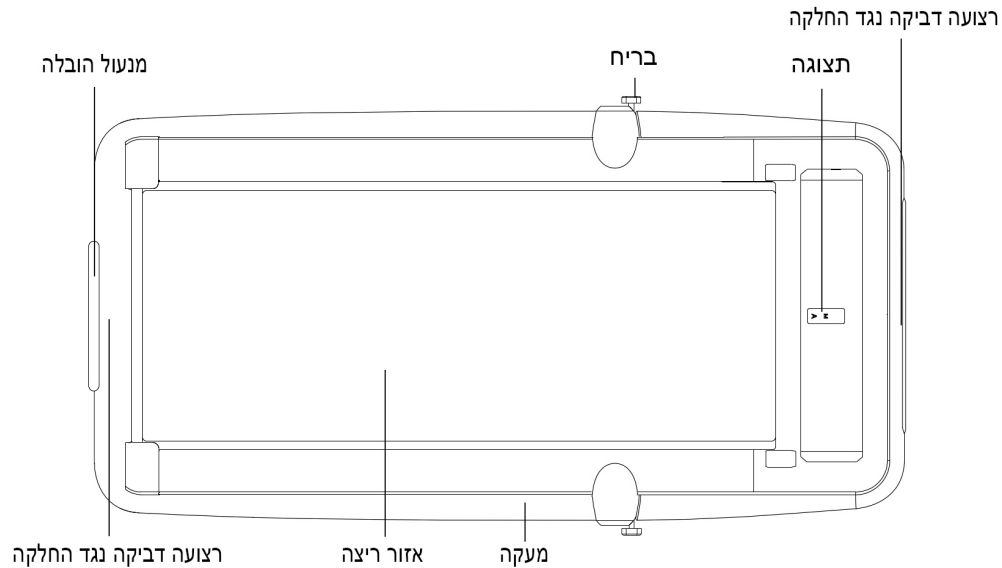

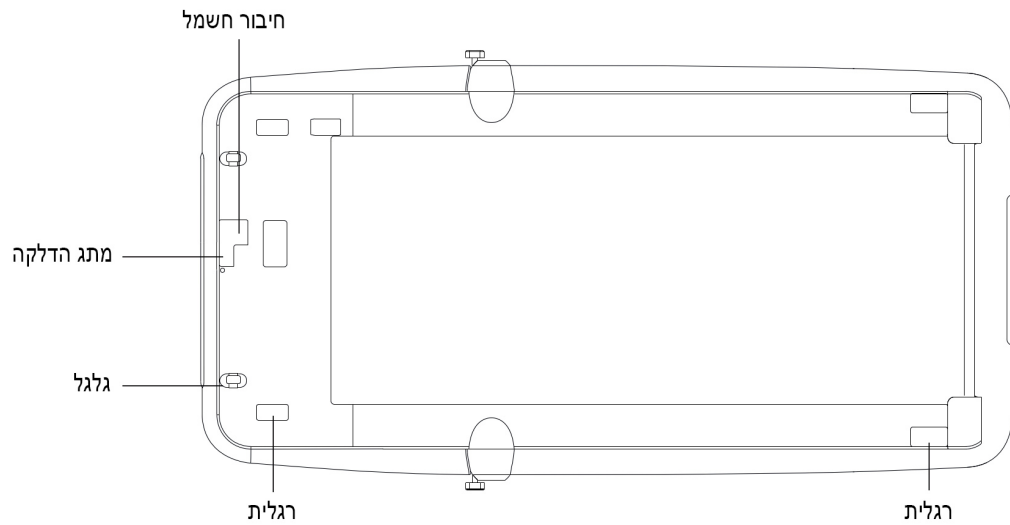

3. שלט רחוק



זמן



מהירות



מרחק



קלוריות



צעדים



מצב המתנה

M

מצב ידני

A

מצב אוטומטי

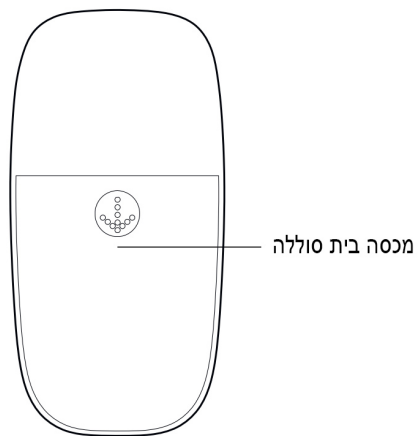
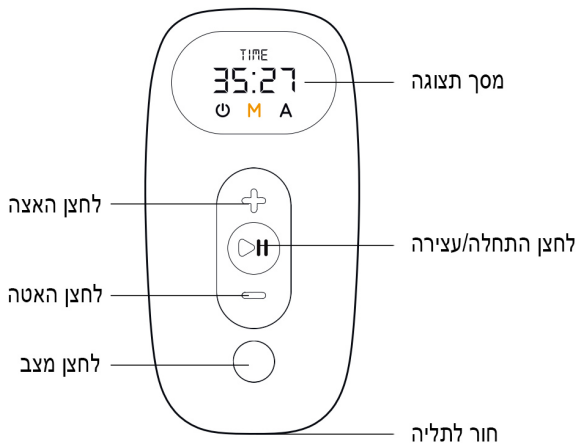

התחילו להשתמש במוצר זה לפעילות גופנית בהתאם לתנאים הפיזיים שלכם, ועשו פעילות גופנית נכונה וקבועה בהתאם כדי לשמור על בטיחותכם. פעילות גופנית שגויה או מוגזמת לא תורמת לבריאות שלכם.

1. הרימו את המעקה.

2. הוציאו את מפתח הבטיחות מתיבת האביזרים, והכניסו אותו לתוך מנעול הבטיחות באמצע המעקה.

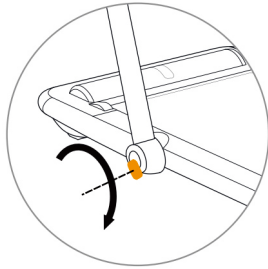
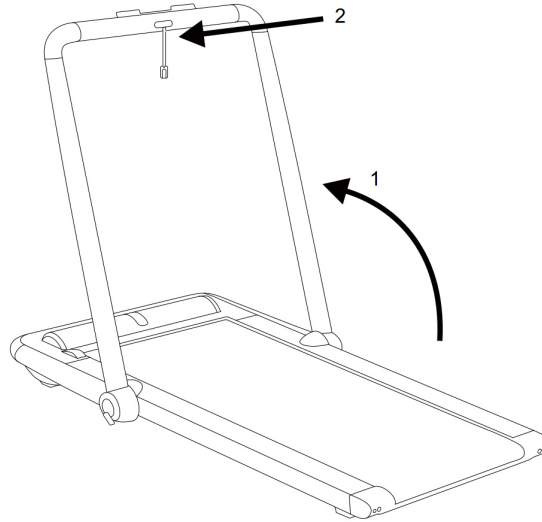

3. הוציאו את הברגים מקופסת האביזרים, הכניסו אותם לפתח של ציר המעקה, וסובבו עם כיוון השעון, כדי לנעול את המעקה משני הצדדים.



6. פתחו את האפליקציה והשלימו את ההרשמה. חברו את האפליקציה עם ציוד בהתאם לשלבים.



5. הוריד את האפליקציה "KS Fit" והשלימו את ההתקנה. אם תרצו להשתמש בשלט הרחוק ישירות, תוכלו לבחור לדלג על שלבים 5 ו-6.

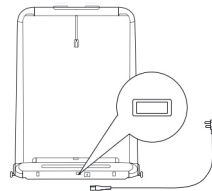

4. חברו את כבל החשמל והדליקו את המכשיר.

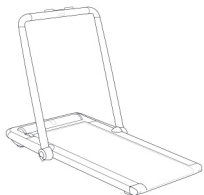

9. כאשר מרימים את המעקה מעלה, ניתן להפעיל את ההליכון רק עם מפתח בטיחות במהירות אוטומטית מתאימה לריצה של 0.8-12 קמ"ש

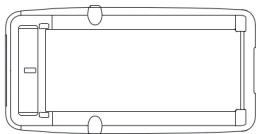

8. כאשר מושכים את המעקה מטה, ניתן להפעיל את ההליכון ללא מפתח בטיחות במהירות אוטומטית מתאימה להליכה של 0.8-6 קמ"ש,

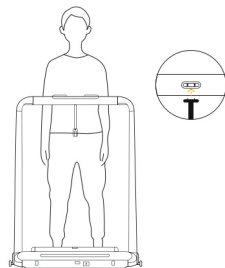

7. הכניסו את מפתח הבטיחות לשקע הבטיחות והצמידו את הקצה השני לבגד שלכם.

1. מצבי הפעלה

מצב המתנה

כאשר הנורית דולקת, המנוע החשמלי והחיישן מפסיקים לפעול.

M מצב ידני

כאשר הנורית דולקת, השליטה במהירות מבוצעת באמצעות השלט רחוק או היישום (בטלפון החכם).

A מצב אוטומטי

נורית המצב האוטומטי דולקת;
השליטה על המהירות מבוצעת באופן אוטומטי על ידי אלגוריתם חכם. תוך בקרה על מהירות ההליכה.

2. מצב המתנה

מצב המתנה

במצב זה, ההליכון מפסיק לתפקד כדי למנוע מאנשים שאינם משתמשים להפעיל את ההליכון.



לחצן מצב (Mode): לחיצה אחת – חזרה למצב אחרון

3. מבוא לבקרת מצב המהירות הקבועה (למתחילים)

M מצב ידני

השליטה במהירות באמצעות השלט רחוק. אנו מציעים למתחילים במצב זה, להתחיל ללכת בלבד ולעבור למצב אוטומטי רק לאחר שימוש מיומן בהליכון.

במצב זה, אם המשתמש יורד מההליכון למשך יותר מ-15 שניות, ההליכון מפסיק לפעול באופן אוטומטי!

- בהרמת המעקה, המהירות המרבית היא 12 קמ"ש, המתאימה לריצה. ניתן להפעיל את המכשיר רק לאחר הכנסת מפתח בטיחות למנעול הבטיחות.
- בהורדת המעקה, המהירות המרבית היא 6 קמ"ש, המתאימה להליכה. ניתן להפעיל את המכשיר גם ללא הכנסת מפתח בטיחות למנעול הבטיחות.
- ההליכון עובר באופן אוטומטי למצב המתנה לאחר הפסקת שימוש בהליכון של מעל 10 דקות.

במצב עצירה, ניתן לנעול את המכשיר בלחיצה ארוכה (מעל 2 שניות) על לחצן מצב (Mode).

להפעלת המכשיר מחדש ולביטול הנעילה, לחצו לחיצה ארוכה (מעל 2 שניות) על לחצן מצב (Mode).

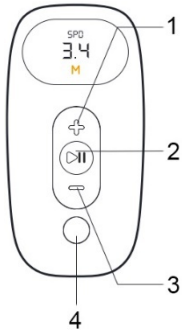

1. לחצן [+].
לחיצה אחת קלה: האצה ב-0.5 קמ"ש;
לחיצה ארוכה: האצה מתמשכת.
2. לחצן התחל/הפסק פעולת ההליכון.
לחיצה אחת קלה: התחלה/הפסקה של פעולת ההליכון.
3. לחצן [-].
לחיצה אחת קלה: האטה ב-0.5 קמ"ש;
לחיצה ארוכה: האטה מתמשכת.
4. לחצן מצב (Mode).
לחיצה אחת קלה: מעבר למצב אוטומטי
לחיצה ארוכה מעל 2 שניות: שחרור נעילת ההליכון.

4.מצב אוטומטי (למתקדמים)

A מצב אוטומטי

מצב זה הוא המצב המתקדם עם רמת קושי גבוהה יותר. לאחר ההפעלה, ניתן לשלוט במהירות לחלוטין ללא שלט רחוק. אנו ממליצים לבחור מצב מאתגר זה רק לאלו שיש להם כישורי ספורט טובים או ניסיון בריצה. בהרמת המעקה, המהירות המרבית היא 9 קמ"ש, המתאימה לריצה. בהורדת המעקה, המהירות המרבית היא 6 קמ"ש, המתאימה להליכה.

1. לחצן התחל/הפסק

לחיצה אחת קלה: התחלה/הפסקה

של פעולת ההליכון.

לחיצה ארוכה מעל 2 שניות: שחרור

נעילת ההליכון.

2. לחצן מצב (Mode)

לחיצה אחת קלה: מעבר למצב אוטומטי

לחיצה ארוכה מעל 2 שניות: שחרור נעילת ההליכון.

במצב האוטומטי, כאשר אתם רצים על הרצועה ומאיצים את הצעדים (או דורכים במקום), ההליכון יאיץ בהתאם ובהדרגה עד שהמהירות תהיה זהה לתדירות הצעדים; כאשר אתם מאטים את הצעדים, ההליכון יאט בהתאם ובהדרגה עד שהמהירות תהיה זהה לתדירות הצעדים.

כאשר המהירות מואטת מתחת ל-2.5 קמ"ש, ההליכון יעצר באופן אוטומטי.

הערה:

נדרשת תקופת למידה והסתגלות לאופן השימוש בהאצה ובהאטה האוטומטיים. יתכן ולחלק מהמשתמשים תהליך זה יהיה קשה בהתחלה, אך היכרות וצבירת ניסיון יאפשרו גם להם שליטה ובקרה בצורה טבעית.

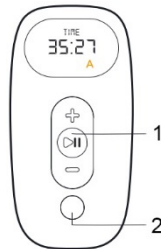

5. תיאום השלט

יש לבצע תיאום מחדש כאשר השלט רחוק אין מגיב או לאחר החלפת שלט.

אופן ביצוע תיאום:

הפעילו מחדש את המכשיר, החזיקו לחוץ את לחצן מצב בשלט הרחוק למשך 5 שניות, עד לשמיעת צליל ה'קליק-!', המציין שהתאום בוצע בהצלחה.

6. תצוגת מצב השלט

מצב אוטומטי



מצב ידני



הסימן KS מהבהב: היישום אינו מחובר
הסימן KS מאיר קבוע: היישום מחובר

7. מחוון תקלה

מחוון תקלה בתצוגה כבוי כאשר "משטח ההליכה" פועל כהלכה. כאשר ארעה תקלה, המחוון נדלק ומציג את קוד התקלה.

E01: זרם יתר תוכנה	E07: הגנה על רוטור נעול במנוע
E02: זרם יתר חומרה	E08: כשל בהתנעת המנוע
E03: התחממות יתר של מודול IPM	E09: הגנת זרם יתר במנוע
E04: הגנת מתח נמוך	E10: הגנת עומס יתר
E05: הגנת מתח גבוה	E11: חסר אות HALL
E06: הגנת אובדן פאזה של המנוע	E12: תקלת תקשורת

8. רשת ושדרוג קושחה

שדרוג קושחה של OTA: ביישום "KS Fit APP" ייתכן ותקבלו בקשה לבצוע עדכון. אנא עיינו במבוא לעדכון, ופעלו בטלפון החכם שלכם בהתאם להנחיות להורדה וביצוע אוטומטי את שדרוג הקושחה.

שרירים ניתנים למתיחה ביותר קלות כאשר הם חמים ובכך ניתן למנוע פציעות ספורט. אנו ממליצים לכם לבצע את תרגילי החימום והמתיחה במשך 5 עד 10 דקות לפני ביצוע ספורט לפי השיטות הבאות, ולחזור עליהם לאחר סיום פעילות הספורט.

1. **מתיחות כלפי מטה:** כופפו מעט את הברכיים, כופפו את גופכם קדימה באיטיות, הרפו את הגב והכתפיים, הידיים שלכם, ככול האפשר, נוגעות בבהונות למשך 10-15 שניות, ואז להירגע. חזרו על תרגיל זה 3 פעמים.
2. **מתיחת שרירי הירך:** שבו על כרית נקייה, יישרו רגל אחת, וכופפו לאחור את הרגל השנייה פנימה כדי לגרום לה להיצמד לצד הפנימי של הרגל המיושרת. הידיים שלכם נוגעות בבהונות שלכם כמה שיותר. הישארו במצב זה למשך 10-15 שניות, ואז להירגע. חזרו על תרגיל זה לכל רגל 3 פעמים.
3. **מתיחת השוקיים וגידי כף הרגל:** עמדו עם ידיים צמוד לקיר, הניחו רגל אחת לאחור, השאירו את הרגל האחורית זקופה ואת העקב על הקרקע והישענו לכיוון הקיר. הישארו במצב זה למשך 10-15 שניות, ואז להירגע. חזרו על תרגיל זה לכל רגל 3 פעמים.
4. **מתיחת שרירי הארבע ראשי:** הניחו את יד שמאל על הקיר או על שולחן כדי לאזן את עצמכם, הושיטו את יד ימין לאחור, תפסו את העקב הימני ומשכו אותו אל הישבן באיטיות עד שתרגישו שהשרירים הקדמיים של הירכיים מתוחים. הישארו במצב זה למשך 10-15 שניות, ואז להירגע. חזרו על תרגיל זה לכל רגל 3 פעמים.
5. **מתיחת שרירי החיטים (סרטוריוס - שרירים בירכיים הפנימיות):** שבו עם כפות הרגליים אחת מול השנייה והברכיים כלפי חוץ. תפסו בידיים את הרגליים ומשכו לכיוון המפשעה. הישארו במצב זה למשך 10-15 שניות, ואז להירגע. חזרו על תרגיל זה 3 פעמים.

אם במהלך השימוש בהליכון ארע לפתע מצב לא תקין, ניתן לאחוז במעקה עם שתי הידיים, להרים אל הרגליים מרצועה ולדלג אל מחוץ להליכון.

הוראות בטיחות לשימוש בהליכון



בעת השימוש בהליכון חברו את מהדק מפתח הבטיחות לבגדים שלכם (במקרה לא צפוי, ניתן לשלוף את מפתח הבטיחות ולעצור מיידית את פעולת המנוע החשמלי).

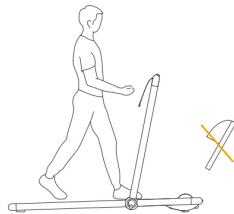

חובה לנעול נעלי ספורט.

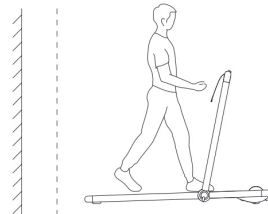

השאירו אזור בטיחות מאחורי ההליכון של 100 x 200 ס"מ.



נתקו את ההליכון מהחשמל כאשר הוא אינו בשימוש.

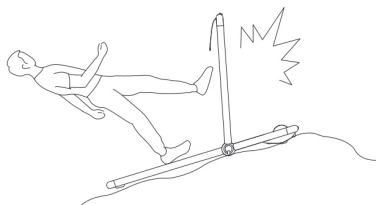

אין להניח את ההליכון על משטח שאינו אופקי וישר.

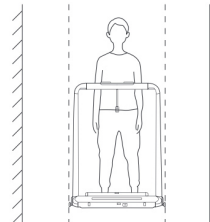

המרווח הפנוי בכל צד של ההליכון צריך להיות מעל 50 ס"מ.



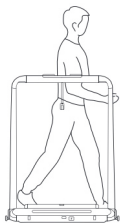

⊗ אין להשתמש בהליכון כאשר אתם פונים/הולכים לצד.

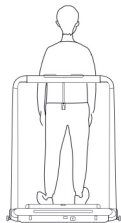

⊗ אין להשתמש בהליכון כאשר אתם פונים/הולכים לאחור.

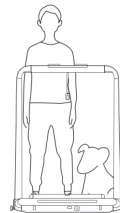

⊗ אין להשתמש בהליכון יחד עם חיות מחמד.

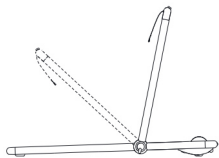

⊗ אסור בהחלט לקפל את ההליכון במהלך פעילות ספורט.

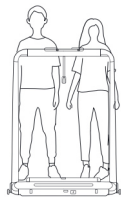

⊗ חל איסור מוחלט ליותר מאדם אחד להשתמש בהליכון בו זמנית.

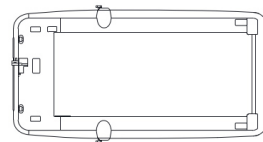

⊗ אין להניח על הצד.

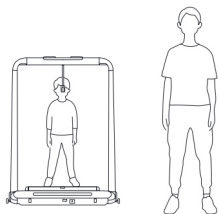

⚠ אין לאפשר לילדים להשתמש בהליכון ללא השגחה של מבוגר.



⚠ קשישים ונשים בהריון צריכים לנקוט משנה זהירות בעת השימוש בהליכון.



⚠ שמרו על קו ראייה אופקי כדי למנוע סחרחורת חזותית.

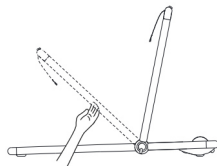

⊗ אסור לאחוז משני צידי המעקה בעת הקיפול, על מנת למנוע אפשרות לצביטת הידיים.

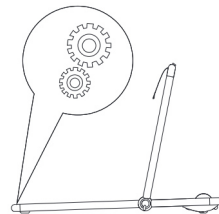

⚠ על מנת למנוע אפשרות הידבקות של המשטח פנימה, נא לא לדרוך על הליכון.

1. ניקוי ההליכון

- לפני התחלת ניקוי ההליכון, כבו את המכשיר ונתקו את כבל החשמל.
- ניתן להשתמש במטלית כותנה או מגבת לחה עם מעט חומר ניקוי. אין לשפוך את חומר הניקוי ישירות על רצועת ההליכה ואסור להשתמש בחומר ניקוי חומצי או מאכל.
- נגבו אבק וכתמים על המסגרת, הפאנל הקדמי והרצועה. אין לנגב מתחת לרצועת ההליכה.
- לאחר תקופה של פעילות גופנית, אבק וכתמים עלולים להופיע ברצפה מאחור. זו תופעה רגילה וניתן נגב אותם.

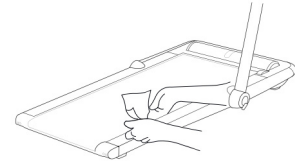

2. כיוון ומתיחת הרצועה

- אם רצועת ההליכה סוטה שמאלה: סובבו את בורג הכיוון השמאלי בכיוון השעון $1/4$ סיבוב.
- אם רצועת ההליכה סוטה ימינה: סובבו את בורג הכיוון הימני בכיוון השעון $1/4$ סיבוב.
- אם רצועת ההליכה מחליקה: סובבו את שני ברגי הכיוון, שמאלי וימני, עם כיוון השעון $1/2$ סיבוב.
- לאחר כל כיוון יש להפעיל את ההליכון במשך 1-2 דקות ולבדוק אם נדרש לבצע כוונן נוסף.

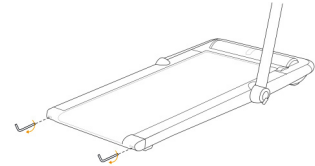

3. שימון רצועת ההליכה

- כבו את ההליכון ונתקו את כבל החשמל.
- הרימו את שולי רצועת ההליכה ומרחו שמן סיליקון על המשטח הפנימי.
- חברו מחדש את ההליכון לחשמל והפעילו אותו במהירות של 4 קמ"ש למשך 10-20 שניות.
- נדרשים 5-10 מ"ל שמן סיליקון לכל שימון. עודף שמן סיליקון עלול לגרום להחלקה ולהשפיע על השימוש הרגיל.
- יש לשמן את רצועת ההליכה אחת לשלושה חודשים.

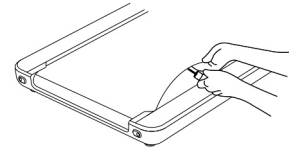

יש להסיר את הסוללה הנמצאת במכשיר לפני סילוק המכשיר.



בעת החלפת הסוללה, יש להשתמש רק בסוללה מקורית, לעולם אין להשליך סוללה ישנה לאשפה ביתית, אלא להביאה לנקודת איסוף ציבורית מתאימה. הדבר חל גם לגבי הסוללה של מכשירי חשמל פגומים.

מדריך זה כולל תיאורים והוראות תפקוד שונים של המוצר הנכונים למועד הדפסת המדריך. עם זאת, עקב שיפור מתמיד של תפקודי המוצר ושינויי עיצוב, עדיין ייתכנו אי התאמות עם המוצר שרכשתם. עקב עדכון המוצר, מדריך זה עשוי להיות שונה מהמוצר שנרכש מבחינת צבע, מראה וכו'. בכל מקרה, למוצר עצמו יש קדימות (התגברות).

תקני יישום מוצר:

GB17498.1-2008

GB17498.6-2008

מוצרים המסומנים בסמל זה חייבים להיות מסולקים בנפרד מהפסולת הביתית שלכם, מכיוון שהם מכילים חומרים יקרי ערך הניתנים למחזור. סילוק נכון מגן על הסביבה ועל בריאות האדם. הרשות המקומית או הקמעונאי שלכם יכולים לספק מידע בנושא.



זהירות: המשתמש מוזהר כי שינויים או שפורים שאינם מאושרים במפורש על ידי הגורם אחראי התאימות עלולים לבטל את סמכותו של המשתמש להפעיל את הציוד.

מכשיר זה תואם לחלק 15 של כללי ה-FCC. ההפעלה כפופה לשני התנאים הבאים: (1) מכשיר זה לא יכול לגרום להפרעות מזיקות, ו-(2) מכשיר זה חייב לספוג כל הפרעה שמתקבלת, לרבות הפרעות שעלולות לגרום לפעולה לא רצויה.

הערה: ציוד זה נבדק ונמצא תואם למגבלות עבור מכשיר דיגיטלי מסוג B, בהתאם לחלק 15 של כללי FCC. מגבלות אלו נועדו לספק הגנה סבירה מפני הפרעות מזיקות בהתקנה לאזור המגורים. ציוד זה מייצר, משתמש ויכול להקרין אנרגיית תדר רדיו, ואם לא הותקן ולא נעשה בו שימוש בהתאם להוראות, עלול לגרום להפרעות מזיקות לתקשורות אלחוטיות. עם זאת, אין ערובה לכך שלא תתרחש הפרעה בהתקנה מסוימת. אם ציוד זה אכן גורם להפרעה מזיקה לקליטת רדיו או טלוויזיה, שניתן לקבוע על ידי כיבוי והדלקה של הציוד, מומלץ למשתמש לנסות לתקן את ההפרעה על ידי אחד או יותר מהאמצעים הבאים:

- כיוון או העברה של האנטנה הקולטת.

- הגדלת מרחק ההפרדה בין הציוד למקלט.

- חיבור של הציוד לשקע חשמל במעגל שונה מזה שאליו מחובר המקלט.

- להתייעץ עם הספק או עם טכנאי רדיו/טלוויזיה מנוסה לקבלת עזרה.

הצהרת חשיפה לקרינה של FCC

ציוד זה עומד במגבלות החשיפה לקרינה של FCC שנקבעו עבור סביבה בלתי מבוקרת.

אסור למקם משדר זה או להפעילו בשילוב עם כל אנטנה או משדר אחרים.

אזהרות

1. מנע/י חדירת מים או לחות.
2. המנע/י מהתזת נוזלים על המכשיר והמטען, כולל חומרי ניקוי וחומצות.
3. הרחק/הרחיקי מטמפרטורה קיצונית כגון קרבה למקור חימום ולרבות לרדיאטור, תנור, חשיפת המכשיר והמטען לשמש קופחת וכיוצ"ב.
4. הרחק/הרחיקי ממקורות אש כגון נרות דולקים, סיגריות בוערות ואביזרי עישון בוערים, להבות גלויות וכיוצ"ב.
5. מנע/י נפילת עצמים על המכשיר והמטען.
6. חבר/י את המטען רק לשקע המספק את רמת המתח המסומנת על המטען.
7. נתק/י את המטען מהחשמל אך ורק על ידי הוצאת גוף המטען משקע החשמל ואין לנתק את המטען על ידי משיכת כבל המטען.
8. ודא/י שכבל המטען מונח כך שאין סכנה שידרכו עליו ו/או יתקלו בו.
9. לעולם אין להחליף את המטען בכזה שאינו מקורי! חיבור לקוי עלול לגרום להתחשמלות המשתמש.
10. בשימוש עם כבל מאריך יש לוודא תקינות מוליך הארקה שבכבל.
11. המכשיר והמטען מיועדים לשימוש פנים בלבד ובסביבה יבשה בלבד ואינם מיועדים לשימוש במקום החשוף לשמש, גשם, רטיבות וכיוצ"ב.
12. יש לאפשר גישה נוחה לניתוק התקע במקרה חירום.
13. אין להטעין את המכשיר ו/או להותיר את המטען מחובר לרשת החשמל כאשר הם מונחים על מזרן, סדין, שמיכה, בד וכיו"ב.
14. אין לנסות לפרק את לבד את המוצר.

הוראות בטיחות לשימוש בסוללה

1. יש להחליף את הסוללה אך ורק בסוללה דומה. החלפה שגויה עלולה לגרום לפיצוץ הסוללה!
2. אם המכשיר אינו בשימוש יש לטעון את הסוללה כל 3 חודשים.
3. שים לב הסוללה אינה סוללה נטענת.
4. אין לחשוף את הסוללה ו/או את מארז הסוללה לחום גבוה כגון מקור אש, תנור, שמש ישירה וכו'.
5. אין להשליך את הסוללה לאשפה, אלא למתקני מחזור.
6. אין לחשוף את הסוללה לגשם או ללחות גבוה. לא לשרוף את הסוללה. לא להרטיב את הסוללה. לא לחמם את הסוללה.
7. הסוללה עלולה להתלקח בעת הטעינה/אחסנה/שימוש.

תעודת אחריות

הגדרות

במסגרת כתב אחריות זה, למונחים שלהלן המשמעות המפורטת לצידם:

- **"רונלייט"** - יבואנית המוצר ארצה ומשווקת המוצר, רונלייט הלת' בע"מ, ח.פ. 513147751, מרח' הלהב 11, ראשון לציון.
support@ronlight.co.il
טל': 073-2446060 פקס': 03-9625902.
- **"המוצר"** – מוצר, אשר יובא ארצה על ידי רונלייט ונשוא כתב אחריות זה.
- **"לקוח"** - מי שמחזיק כדן במוצר אשר יובא ארצה על ידי רונלייט בלבד וכן בכתב אחריות זה.
- **"משווק מורשה"** - הגוף המורשה על ידי רונלייט לשווק את המוצר ללקוח.
- **"תחנת שירות מורשת"** - תחנת שירות/מעבדה למתן שירותים טכניים למוצר.
- **"נקודת המכירה"** - נקודת המכירה/בית העסק בו נמכר המוצר ללקוח.

השירות במסגרת כתב אחריות זה מוגבל וכפוף לתנאים הבאים:

1. האחריות למוצר, לרבות למטען המוצר וסוללת המוצר, הינה לתקופה של שנה אחת (12 חודשים) ממועד רכישת הלקוח את המוצר ו/או אספקת המוצר ללקוח, לפי המאוחר מביניהם ("תקופת האחריות").
2. מובהר בזאת כי בכל הנוגע לאביזרים נלווים למוצר, אשר מצויים בערכת המוצר בעת רכישתו (באם מצויים שכאלה), אלה ניתנים ללקוח כמתנה ותקופת האחריות בגינם הינה 30 ימים ממועד רכישת הלקוח את המוצר, זאת כאמור לעיל למעט לעניין מטענו החשמלי של המוצר ואשר לו ניתנת מלוא תקופת האחריות כהגדרתה לעיל.
3. כתב אחריות זה והאחריות שמכוחו תקפים אך ורק למוצר שיובא לישראל על ידי רונלייט ולא יחולו על כל מוצר שיובא ארצה שלא על ידי רונלייט. כמו כן אחריותה של רונלייט מוגבלת למוצרים המצויים בגבולות הארץ בלבד.
4. מוצר אשר במרוצת תקופת האחריות נתגלה כלקוי בבדיקת מעבדה של רונלייט ו/או מי מטעמה, יתוקן על ידי רונלייט ו/או מי מטעמה ו/או יוחלפו בו חלקים פגומים ו/או חלקים אשר לא תפקדו כהלכה, זאת בחלקים חדשים ומקוריים ובהתאם לשיקול דעתה המקצועי של רונלייט ו/או מי מטעמה. למעט במקרים בהם, על פי סייגי כתב אחריות זה ו/או על פי הסייגים הנקובים בדיון, לא תחול האחריות הניתנת ללקוח, כל תיקון ו/או החלפה כאמור בתקופת האחריות ייעשו על חשבונה של רונלייט. רונלייט ו/או מי מטעמה ימסרו ללקוח אישור על ביצוע התיקון האמור והכולל פירוט של מהות התיקון והחלקים שהוחלפו במוצר, באם הוחלפו. ההתחייבות לתיקון כאמור בכתב אחריות זה בכלל ובסעיף זה בפרט כפופה להוראות ולסייגים שבכתב אחריות זה ובכלל דין.
5. נבצר מרונלייט ו/או מי מטעמה לתקן את המוצר וזאת מכל סיבה שהיא ולאחר שנתגלה במוצר ליקוי כאמור לעיל – רונלייט ו/או מי מטעמה יספקו ללקוח מוצר חדש זהה או מסוג ואיכות דומים ושווי ערך. לחלופין תשיב רונלייט ללקוח את התמורה ששילם בעד

המוצר, הכל לפי שיקול דעתה הבלעדי של רונלייט. ההתחייבות לאמור בכתב אחריות זה בכלל ובסעיף זה בפרט, כפופה להוראות ולסייגים שבכתב אחריות זה ובכל דין.

6. קבלת המוצר בידי הלקוח, בעת הרכישה ובעת קבלתו מבדיקה ו/או מתיקון, מהווה אישור מצד הלקוח כי בעת קבלת המוצר בידי המארז החיצוני של המוצר וחלקי המוצר החיצוניים חפים מכל פגם.

7. היה והמוצר תוקן או הוחלף על ידי רונלייט ו/או מי מטעמה, תוסיף ותחול האחריות שלפי כתב אחריות למוצר המתוקן או המוחלף וזאת ליתרת תקופת האחריות. תקופת האחריות לא תוארך מעבר לתקופת האחריות המקורית עקב תיקונים ו/או החלפות. המוצר המקולקל, אם הוחלף, וכל חלק שהוחלף במוצר, אם הוחלף, יהיו לאחר ההחלפה לרכוש רונלייט ו/או מי מטעמה.

8. בכל מקרה של מימוש האחריות ו/או מסירת המוצר לתיקון בתקופת האחריות, יתבקש הלקוח להציג לרונלייט ו/או מי מטעמה את מדבקת האחריות המקורית שעל גבי המוצר. כן יתבקש הלקוח להסיר וליטול עמו כל אביזר הצמוד למוצר, בין אם כזה המחובר למוצר ובין אם לאו, וזאת טרם מסירת המוצר לתיקון ולרונלייט לא תהיה כל אחריות לאביזר כאמור.

9. עת נמסר מוצר לבדיקה, רונלייט ו/או מי מטעמה תבדוקנה אותו ובמידת הצורך תתקנה אותו וזאת עד חלוף 10 ימים מהיום שבו נמסר המוצר לתחנת השירות. נמסר המוצר לנקודת המכירה, רונלייט ו/או מי מטעמה יעשו כאמור לעיל עד חלוף 14 ימים מיום מסירת המוצר. שבתות וחגים לא יבואו במניין התקופות שנקבעו בסעיף זה.

10. על אף כל האמור בכתב אחריות זה, רשאית רונלייט לדרוש תמורה בעד תיקון שביצעה במוצר, בעד הובלתו או בעד החלפתו, הכול לפי העניין, במידה ונתברר לפני ביצוע התיקון שהקלקול במוצר נגרם כתוצאה מאחת (או יותר) מהסיבות שלהלן:

- (1) כוח עליון שהתרחש במועד מאוחר ממועד מסירת המוצר ללקוח;
- (2) זדון או רשלנות של הלקוח, לרבות שימוש במוצר בניגוד להוראות השימוש ולרבות שימוש באביזרים לא מקוריים ו/או לא ייעודיים ו/או שאינם מאושרים על ידי יצרן המוצר;
- (3) חשיפת המוצר לרטיבות ו/או לחות ו/או לתנאים סביבתיים בלתי נאותים;
- (4) תיקון שנעשה במוצר בידי מי שלא הורשה לכך מטעם היצרן ו/או רונלייט ו/או מי מטעמן, בנסיבות שאינן נובעות מהפרת חיוביה של רונלייט לפי כתב אחריות זה;
- (5) באם הלקוח לא מסר את המוצר לתיקון במהלך תקופת האחריות.

כתב אחריות זה אינו מכסה התקנות ו/או שינויים שהלקוח ו/או מי מטעמו ביצעו במוצר.

11. האחריות הכוללת של רונלייט וכל מי מטעמה לתביעת נזקים כלשהם שייגרמו כתוצאה משימוש במוצר, ללא קשר לנסיבות אשר גרמו לנזק, לא

תעלה בשום מקרה על מחיר הרכישה המקורי של המוצר. רונלייט לא תהיה אחראית בשום מקרה לנזקים עקיפים ו/או מיוחדים ו/או תוצאתיים ו/או נלווים, בין במישרין ובין בעקיפין, בין אם במקרה או כתוצאה משימוש במוצר, כולל אך לא מוגבל להפסדים כלשהם העשויים להיגרם בהכנסה ו/או ברווח ללקוח ו/או לצד שלישי, עקב שימוש ו/או אי שימוש במוצר או ציוד נלווה, ותביעות על ידי צד שלישי עקב שימוש במוצר. רונלייט לא תהיה אחראית בשום צורה.

12. למעט התחייבותה המפורשת של רונלייט כמפורט בכתב אחריות זה, לא קיימת כל אחריות או התחייבות של רונלייט, בין בכתב ובין בעל פה. כל אחריות למוצר תהיה בהתאם לכתב אחריות זה ולדין החל בלבד.
13. עד תום שנה מתום תקופת האחריות רשאי הלקוח לרכוש מרונלייט חלקי חילוף למוצר.
14. משווק מורשה ו/או תחנת שירות מורשית ו/או כל גוף ו/או כל אדם – אינם מוסמכים על ידי רונלייט ואינם מורשים על ידה לתת אחריות ו/או מחויבות כלשהי החורגים ממסגרת כתב אחריות זה.
15. האחריות על פי כתב אחריות זה תקפה בתחומי מדינת ישראל בלבד ועל הוראות כתב אחריות זה יחולו באופן ייחודי חוקי מדינת ישראל.
16. לקבלת שירות יש לפנות לאחת מנקודת השירות של רונלייט (פירוט עדכני של נקודות השירות מופיעה באתר האינטרנט של רונלייט שכתובתו:
www.ronlight.co.il) וכן בנקודת המכירה בה רכשת את המוצר. קודם לכן, נא עיין/י במדריך למשתמש. ייתכן ובדיקת הוראות השימוש או תכונות המוצר כאמור במדריך תחסוך לך פנייה לנקודת השירות ו/או המכירה.

פרטי המוצר

סוג המוצר ותיאורו: הליכון מתקפל WALKINGPAD K12

שם הדגם: TRK12F

מספר סידורי: _____

שנת ייצור: _____ תאריך הרכישה: ____/____/____

פרטי החנות המוכרת: _____

חתימת תחנת השירות/המכירה: _____

חתימת נציג (וחותמת): _____

סרקו את הקוד

והירשמו לאחריות מקוונת

